

PN 755 XI

Kontaktauslösung

Art.-Nr. 037711

Technische Daten und Ersatzteil-Liste

Dies ist ein Blatt zu dem Heft

„Betriebsanleitung“

Lesen Sie immer erst die in dieser Betriebsanleitung enthaltenen Sicherheitshinweise, **bevor** Sie das Gerät anschließen, warten oder reparieren.

Auslöseart:

Alle Geräte können mit Einzel- oder Kontaktauslösung geliefert werden.

Sicherheitsprüfung:

Alle Geräte wurden geprüft und tragen das CE-Zeichen.

„Sollte das Etikett mit den Warnhinweisen unleserlich sein, so ist dieses umgehend zu entfernen und durch ein neues Klebeschild (Art.-Nr. 036771) zu ersetzen.
Geräte ohne diesen Warnhinweis dürfen nicht betrieben werden.

Befestigungselemente:

Für diese Geräte dürfen nur die auf der Rückseite aufgeführten **Original haubold** Elemente verwendet werden.

Technical Specifications and Spare Parts Chart

This chart is an annex in the leaflet

“Operating instructions”

Read safety warnings contained in the leaflet.

“Operating instructions” **before** installing, maintaining or repairing the tool.

Actuating of tool:

All tools can be supplied as trigger fire or bottom fire version.

“In case the warning label is illegible please remove it immediately and replace it by the new adhesive label (article o. 036771). It is not allowed to use tools without warning labels”

Fasteners:

All tools are designed exclusively for genuine haubold fasteners as listed on the back page.

Especificaciones técnicas y plano de piezas de recambio

Este plano es un anexo al folleto

“Uso de la máquina”

!Lea cuidadosamente las indicaciones (contenidas en el folleto “Uso de la máquina”) **antes**

de la instalación, mantenimiento o reoación de la máquina!

Manejo de la Máquina:

Todas las máquinas pueden ser suministradas con gatillo de disparo o en versión de disparo inferior.

Elementos de fijación:

Todas las máquinas están diseñadas exclusiva-mente para elementos de fijación genuinos haubold como los señalados en la página posterior.

Spécifications techniques et liste de pièces de rechange

Cette fiche est un complément à la

“Mode d’emploi”

Lisez attentivement les instructions de sécurité

(repris dans la mode d’emploi) **avant** installation, entretien ou réparation de l’appareil.

Fonction:

Tous les appareils peuvent être livrés soit avec système d’activation par la gachette soit par la sécurité (système répétition).

Clous:

Tous les appareils nécessitent un usage exclusif de clous d’origine haubold, tels que repris au verso.

Technische Gegevens en Onderdelenlijst

Deze blad is een aanvulling bij de prospectus

“Gebruiksaanwijzing”

Lees aandachtig de veiligheidsvoorschriften (opgenomen in de gebruiksaanwijzing)

alvorens het toestel aan te sluiten, alsook vóór onderhouds- of reoatiewerkzaamheden.

Functie:

Alle toestellen kunnen geleverd worden zowel in een uitvoering met hefboombediening of met repeteersysteem.

Nagels:

Alle toestellen zijn ontworpen voor exclusief gebruik met originele haubold nagels zoals beschreven op keerzijde.

Tekniska specifikationer och reservdelslista

Detta blad utgör en bilaga häftet

“Bruksanvisning”

Läs alltid noga igenom Säkerhets- och installationsanvisningarna i Bruksanvisningen **innan**

Verktyget ansluts till tryckluft, liksom vid underhåll och reparation av verktyget

Utlösning av verktyget:

Alla verktygen kan levereras med dubbelut-lösning eller enkelutlösning.

Avhjälpande av störningar:

Verktygen är utrustade med fast frontplatta.

Fästelement:

Alla verktygen är konstruerade och tillverkade för användning av utslutande haubold original spik!

Techniset tiedot ja varaosalista

Tämä lista n lisänä esittelylehtiseen

“Työkalun käyttö”

Lue turvallisuusohjeet (sisältyvät lehtiseen “Työkalun käyttö”) **ennen** työkalun asennusta, huoltoa tai korjausta!

Työkalun käynnistys:

Työkalut toimitetaan joko liipasin – tai impulssi – laukaisijalla.

Hakaset:

Kaikissa työkaluissa tulee käyttää yksinomaan alkuperäisiä takasivulla lueteltuja haubold-hakasia.

Pos.	Stk	Art.-Nr.	Benennung	Discription
1	1	039307	Gehäuse	Body
2	1	039273	Puffer	bumper
3	1	036158	Zylinder kpl.	cylinder cpl.
5	1	033065	Dichtring	seal ring
6	1	034873	O-Ring	O-Ring
7	1	039409	O-Ring	O-Ring
8	1	039314	Flachdichtung	flat seal
9	1	036811	Ventiloberteil kpl.	upper valve part
10	1	036812	Ventiloberteil Mtg.	upper valve part assy
12	1	039414	O-Ring	O-Ring
13	1	036813	Ventilunterteil	lower valve part
14	1	037349	Ventilring kpl.	valve ring cpl.
16	1	034834	O-Ring	O-Ring
17	1	034873	O-Ring	O-Ring
18	1	037350	Distanzscheibe	distance plate
19	1	035060	Schraube	screw
20	1	012065	Mutter	nut
21	1	036814	Oberes Ventilteil	top valve
22	1	036809	Kolben kpl.	piston cpl.
28	1	039413	O-Ring	O-Ring
29	1	033100	Schalldämpfung kpl.	muffler cpl.
32	1	039313	Deckel	cover
34	1	039318	Sicherheitsschild	warning label
35	1	036816	O-Ring	O-Ring
36	11	034909	Sicherungsscheibe	securtity disk
37	6	012066	Schraube	screw
38	1	035340	Dichtring	seal ring
39	1	037172	Anschlußnippel	connecting nipple
40	1	039316	Ventilstange kpl.	valve rod
42	1	034838	O-Ring	O-Ring
43	2	034851	O-Ring	O-Ring
44	1	039419	Druckfeder	pressure spring
45	2	012059	Spannstift	pin
46	1	037773	Auslösesperre kpl.	safety yoke cpl.
53	1	039961	Schraube	screw
54	1	012068	Mutter	nut
55	1	039326	Auslöser kpl.	trigger cpl.
59	2	034662	Druckfeder	pressure spring
60	1	039118	Aufnahmeblech	central plate
61	1	036165	Führungsschiene kpl.	guiding slide
65	2	946608	Schraube	screw
66	1	037713	Vorderplatte kpl.	nose plate cpl.
68	1	036801	Klappverschluß	patent shutter
69	1	039410	Zylinderstift	pin
70	2	037741	Federelement	bumper

Pos.	Stk	Art.-Nr.	Benennung	Description
71	1	036806	Einlegeteil	insert part
72	1	037712	Stütze	support
73	1	039403	Stabdichtung	seal
74	2	035068	Schraube	screw
75	1	037714	Klammerträger	staple rail
79	4	039846	Mutter	nut
80	1	033103	Spannstift	pin
81	2	035060	Schraube	screw
82	2	034991	Schraube	screw
83	3	009337	Schraube	screw
84	1	036495	Kloben	pusher
90	2	039420	Federrolle	spring roll
91	1	036312	Rollfeder	roll spring
92	1	037717	Typenschild	model plate
93	2	037716	Firmenschild	label
95	1	037744	Stützblech	support plate
*	1	037775	Betriebsanleitung	tool use and safety instructions
*	1	037725	Ersatzteilliste	spare parts drawing

* ohne Positionsnummer

* without item number

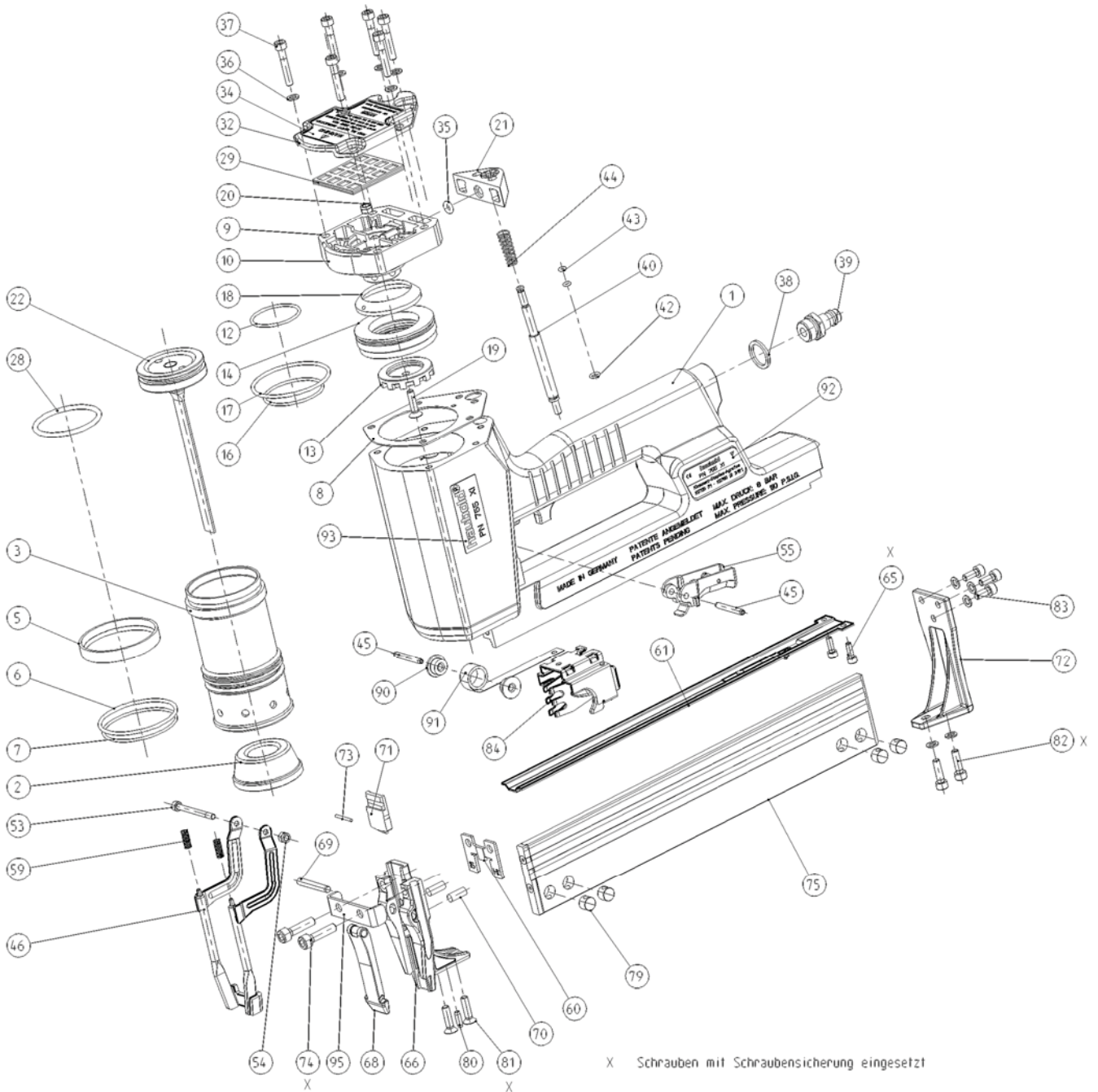

Techn. Änderungen vorbehalten / Under reserve of modifications

Warnhinweis „sollte das Etikett mit dem Warnhinweis unleserlich sein, so ist dieses umgehend zu entfernen und durch ein neues Klebeschild (Art.-Nr. 036771) zu ersetzen. Geräte ohne Warnhinweis dürfen nicht betrieben werden.
 In case the warning label is illegible please remove it immediately and replace it by the adhesive label (article no. 036771).
 It is not allowed to use tools without fixed labels.

Notizen / notices

Technische Daten / Technical specifications

Modell	Betriebsdruck	
Model	Operating Pressure	
PN 755 XI	6 – 8 bar (87 – 110 psi)	

Geräteabmessungen / Tool measurements

Modell	Höhe	Länge	Breite	Gewicht
Model	Height	Length	Width	Weight
	mm	mm	mm	kg
PN 755 XI	260	365	75	3,18

Befestigungselemente / Fastener

Modell	Serie	Länge mm	Magazinkapazität
Model	Series	Length mm (inches)	Magazine capacity
PN 755 XI	KG 700	25 – 55 (1" – 2 1/8")	129

haubold-kihlberg GmbH

Befestigungstechnik

Telefon

(0511) 4204-0

Fax

(0511) 4204-206

Vertrieb

Carl-Zeiss-Strasse 19

Fax

(0511) 4204-323

Service

D 30966 Hemmingen

www.haubold-deutschland.com